

LEVEL SURVEILLANCE
A ZONE

Barrière infrarouge pour
applications radio



AX-100TFR (30m)

AX-200TFR (60m)

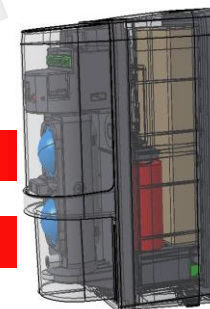
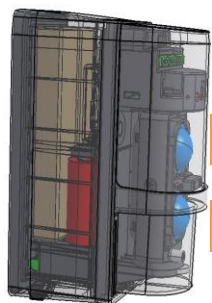

- 1. Concept**
- 2. Produit**
- 3. Caractéristiques**



1. Concept



- Coût comparé à une barrière filaire -

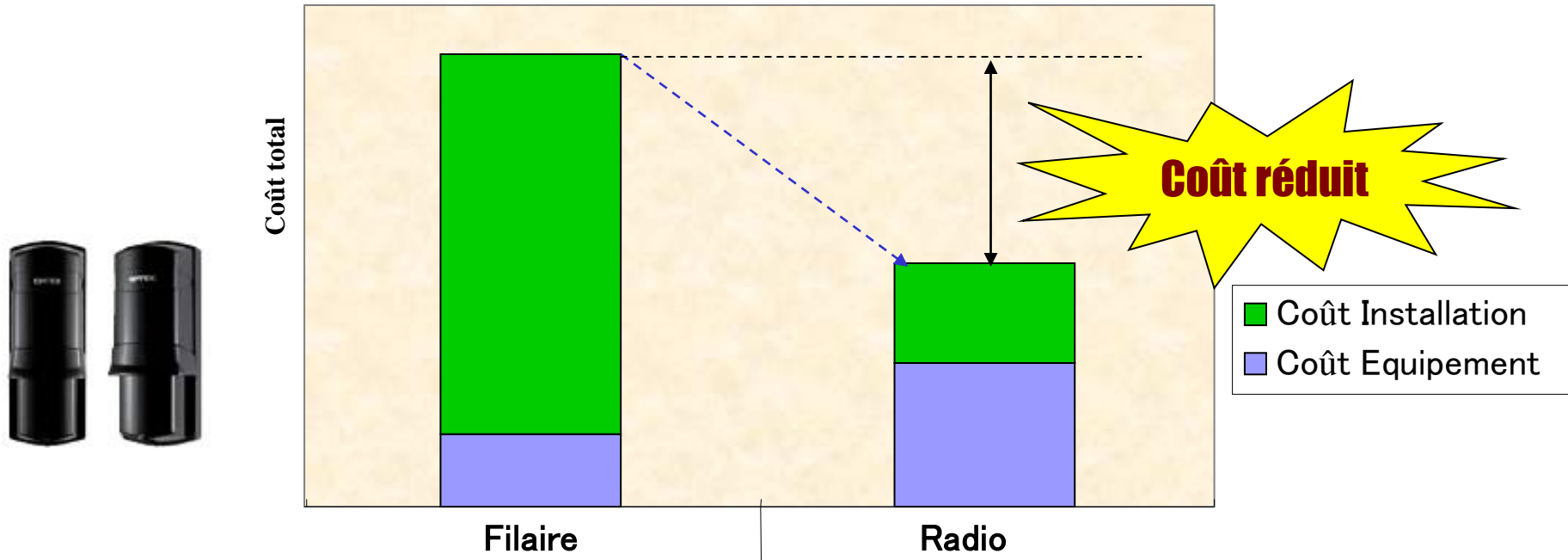

- Concept -

1. le coût de l'installation est considérablement réduit !!!

2. Produit

Technologie de haute fiabilité

- Stabilité même avec perte de 99% du signal
- 4 fréquences sélectionnables
- Contrôle automatique de gain
- Lentille de très haut gain
- Circuit discriminateur de brouillard
- IP55
- Sortie alarme sélectionnable NC/NO

Différents types de montage

WALL MOUNT

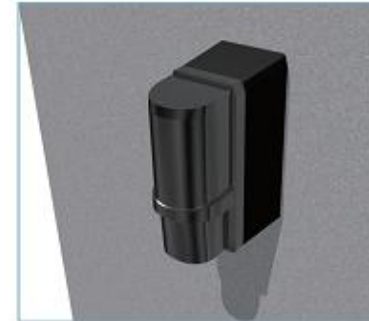

POLE MOUNT



BEAM TOWER



POLE MOUNT



Les caractéristiques et les avantages sont les mêmes qu'avec nos barrières filaires

2-1. Montage en colonne

- Option :MP-4

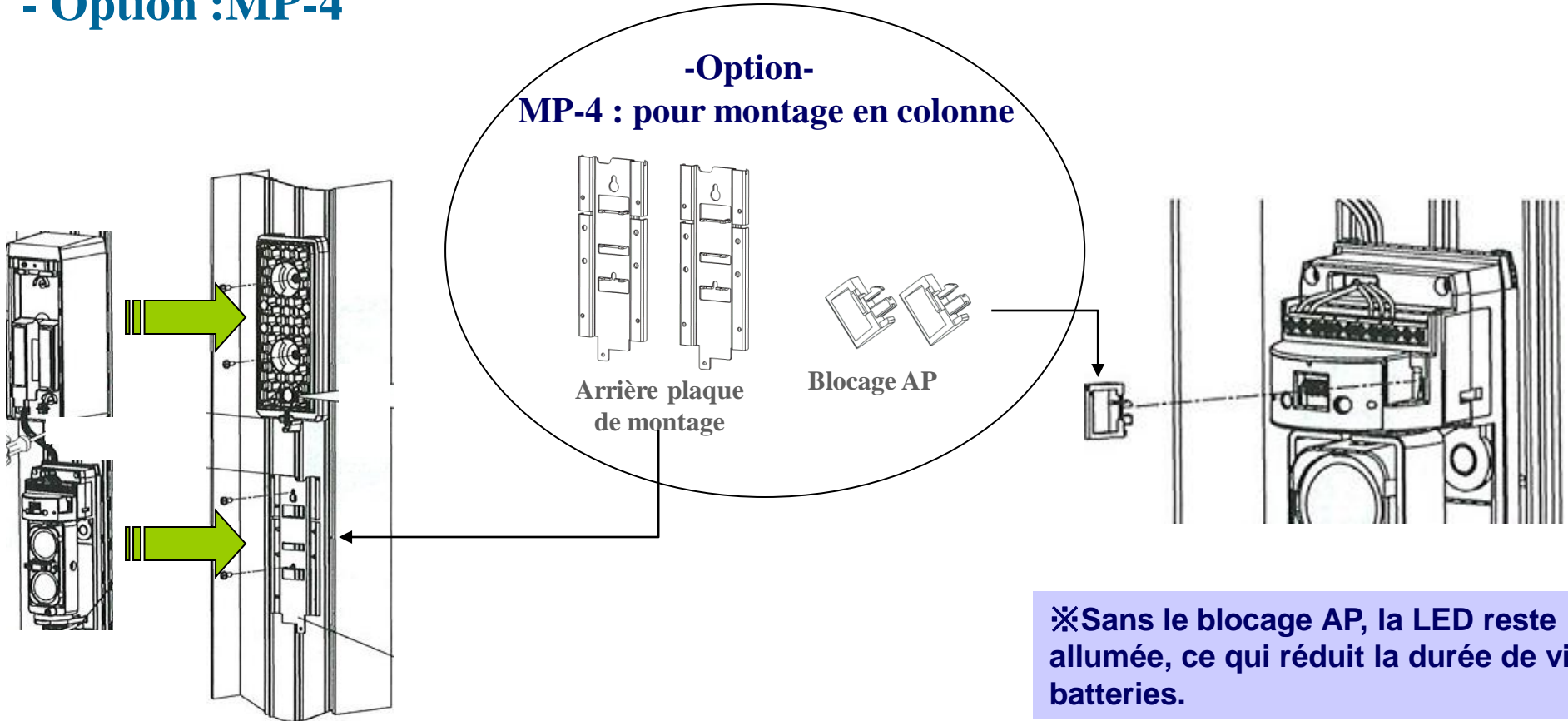

3. Caractéristiques

- 1. Coffret arrière multi-position**
- 2. Installation facile**
- 3. Maintenance simplifiée**
- 4. Autoprotection haute fiabilité**
- 5. Batteries « long life »**
- 6. Sortie batterie basse et information sur LED**
- 7. Fonctions auxiliaires pour l'émetteur radio**

3-1. Coffret arrière multi position

Structure

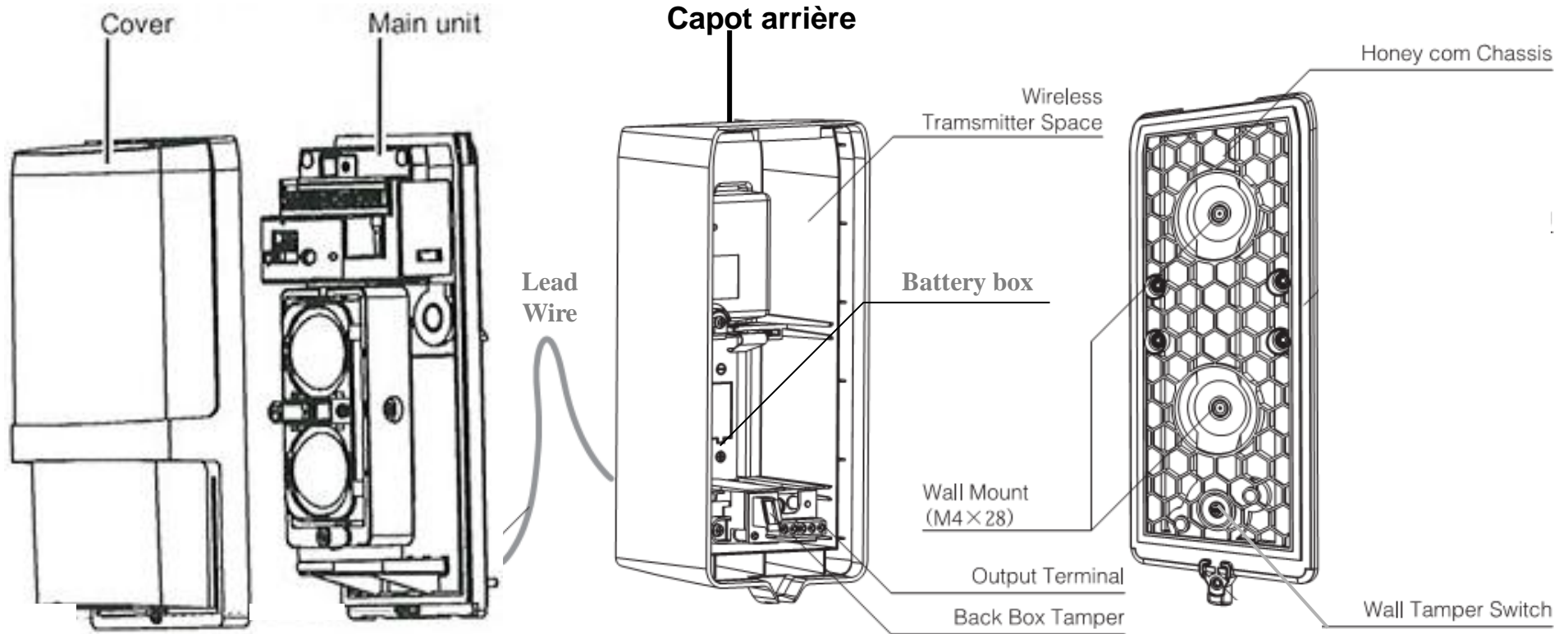

3-2. Installation facile

< Installation >

1st Step



Insérer les batteries dans le coffret arrière

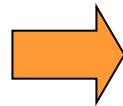

2nd Step



Connecter le câble d'alarme à l'émetteur radio

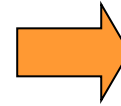

3rd Step



Fixer l'émetteur dans le coffret arrière en utilisant le Velcro



FINI !!!

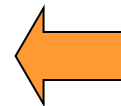

4th Step



Monter la barrière et procéder à l'alignement. Régler les switches.

Beaucoup de temps de gagné !!

3-3. Maintenance simplifiée

< Procédure de remplacement des batteries >

1st Step



Dessérer la vis du coffret arrière

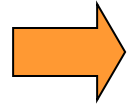

2nd Step

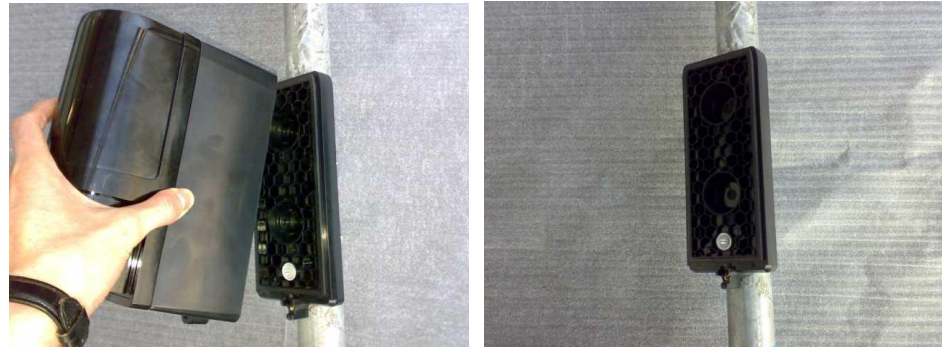

Enlever la barrière du châssis

4th Step



Put it back onto the chassis

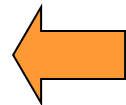

3rd Step

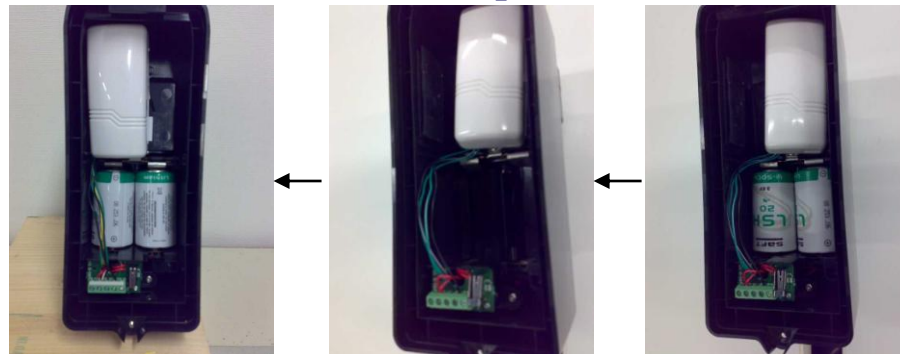

Remplacer les batteries

※Enlever TOUTES les batteries avant de les remplacer par les nouvelles..
Si cela n'est pas fait, la LED batterie basse ne s'éteindra pas.

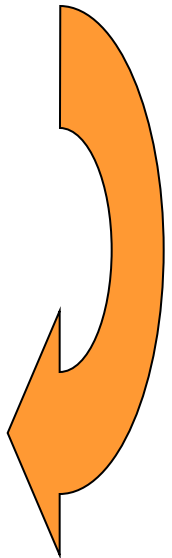

**Le changement des batteries se fait sans ouvrir le capot avant!
De cette manière vous n'avez pas à refaire l'alignement !**

3-4. Autoprotection haute fiabilité

AP capot avant

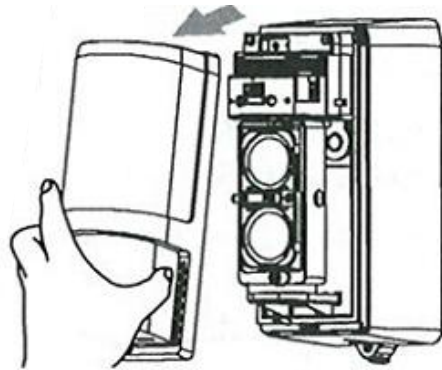

AP capot arrière



AP anti arrachement

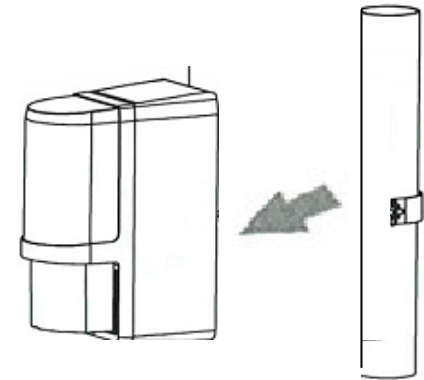

Bornes de raccordement

POWER		ALARM			DQ	LB	TAMPER		
+	-	NC	COM	NO	NC/NO	NC/NO	NC	COM	NO
⊗	⊗	⊗	⊗	⊗	⊗	⊗	⊗	⊗	⊗

Bornes du capot arrière

POWER		TAMPER		
+	-	NC	COM	NO
⊗	⊗	⊗	⊗	⊗

※Les AP du capot arrière et Anti arrachement sont sur la même sortie.

3-5. Batteries “long life”

Durée de vie des batteries

AX-100TFR(30m) : Approx. 5 ans

AX-200TFR(60m) : Approx. 3 ans

※Utiliser les LSH(3.6V, 13Ah) batteries fabriquées par SAFT.

※La durée de vie de la batterie du récepteur AX-200TFR est d'environ 5 ans.

Model	AX-100TFR	AX-200TFR
Range	100ft. (30m)	200ft. (60m)
Power Source	3.6V 13.0Ah : LSH20 lithium batteries manufactured by SAFT Transmitter : 2 units Receiver : 2 units	
Current draw	620μA T:300μA + R:320μA (at 25°C,3.6VDC)	800μA T:480μA + R:320μA (at 25°C,3.6VDC)

3-6. Sortie batterie basse et information sur LED

Sortie batterie basse

- Cette sortie est automatiquement activée en cas de batterie basse.

Pour utiliser l'information batterie basse, utiliser les 2 entrées du récepteur ou les 2 entrées de l'émetteur.

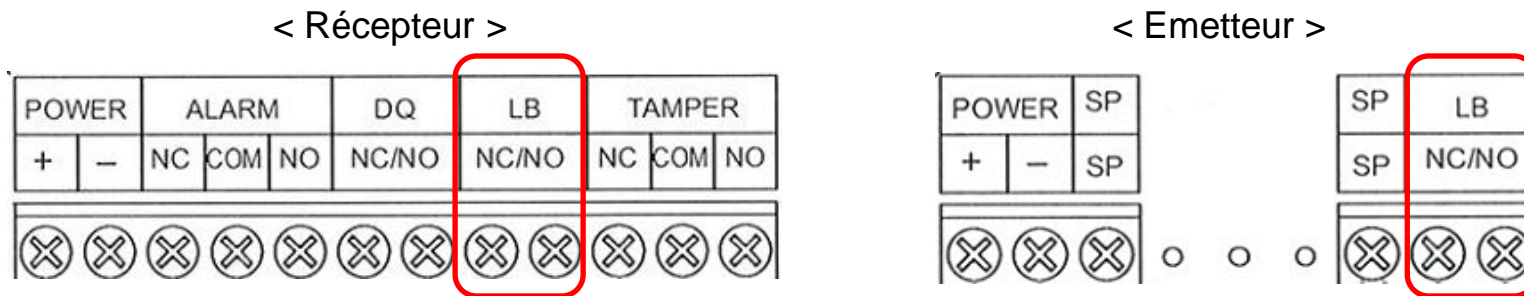

LED Batterie basse

- Le LED clignote en cas de batterie basse.

※ seulement quand le capot est ouvert

LED batterie basse



3-7. Fonctions auxiliaires pour l'émetteur radio

Systeme de prolongation de la durée de vie de la batterie

- Après une activation d'une alarme, le système se bloque 2 minutes .
Même si une alarme survient, il n'y aura pas d'activation. Ce système prolonge la durée de vie de la batterie.

Sortie alarme intermittente

- Quand une émission d'alarme vient d'être effectuée, l'émetteur n'est peut être plus capable d'envoyer l'information d'une alarme permanente, la fonction sortie d'alarme intermittente configure l'émetteur radio pour envoyer une autre information d'alarme après une temporisation spécifique.

-

- ✘ si l'émetteur est capable d'envoyer séparément l'apparition du signal alarme et la disparition du signal alarme "Restore signal" au récepteur, cette fonction n'est pas utile. La plupart des émetteurs possèdent cette fonction.





BATTERY OPERATED/WIRELESS/PHOTOELECTRIC DETECTOR

AX-100/200TFR

**No Wires
No Trenching
No Hassles**

