



GUIDE UTILISATEUR KP - 160 PG 2

Clavier Tactile avec Lecteur de Badge

Guide Rapide des Fonctions



- | | | |
|---|---|---|
| 1. Badge | 13. Volume | 22. Mode installateur |
| 2. Indication volume | 14. Voir les zones ouvertes / éjectées | 23. Mémoire / Alarm |
| 3. Etat système
(NON PRET/ISOLATION) | 15. PGM/X-10 | 24. Défaut |
| 4. Volume, Zone #, PGM/X-10 | 16. INSTANTANE | 25. Défaut secteur |
| 5. PGM/X-10 | 17. INCENDIE | 26. Défaut radio |
| 6. Etat Partition | 18. 18. URGENCE | 27. Batterie basse |
| 7. Sélection Partition | 19. PANIQUE: Appuyez
simultanément sur le deux
boutons pendant 2 secondes | 28. Etat lorsque les partition
sont désactivée |
| 8. DESARME | 20. AUX/ Enregistrement
KP-160 PG2 / Paramètres par
défaut / Annuler | 29. LED (verte et rouge) |
| 9. PARTIEL / PARTIEL RAPIDE | 21. Messages | |
| 10. TOTAL / TOTAL RAPIDE | | |
| 11. MEMO CLE | | |
| 12. Couper bips tempo sortie | | |

KP-160 PG2

Clavier d'écran tactile

**Visonic**

A Tyco International Company

Guide d'utilisateur

Table des matières

1. INTRODUCTION	2
1.1 Description	2
1.2 Contenu	2
2. INSTALLATION	3
2.1 Insérer la pile	3
2.2 Fermeture du couvercle du logement des piles	3
2.3 Options d'installation murale	4
2.4 Enregistrement du KP-160 PG2	6
2.5 Configurer les paramètres du KP-160 PG2	6
2.6 Enregistrement des badges de proximité	8
3. UTILISATION DU CLAVIER DE L'ÉCRAN TACTILE	9
3.1 Armement et désarmement du système	9
3.2 Déclenchement des alarmes	10
3.3 État du système et indications	10
3.4 Ejections des Zones	13
3.5 Contrôle des appareils d'automatisation domestiques	13
3.6 Autres fonctions	14
ANNEXE A : SPECIFICATIONS	14
ANNEXE B : CONFORMITÉ AUX NORMES	15

1. INTRODUCTION

1.1 Description

Le KP-160 PG2 est un écran tactile PowerCode sans fil bidirectionnel utilisé avec la famille de centrales PowerMaster. Le KP-160 PG2 peut activer les fonctions utilisateur quotidiennes les plus communes :

- Armement et désarmement du système d'alarme.
- Déclenchement d'alarmes de type urgence, incendie ou panique.
- Contrôler les dispositifs d'automatisation du foyer;
- Contrôler l'état des systèmes.
- Effectuer des fonctions programmables prédéfinies.

KP-160 PG2 autorise l'accès à des installations ou des pièces sur lecture de badges de proximité ou sur saisie d'un code utilisateur valide à l'aide des icônes numérotées de l'écran tactile.

De plus, le KP-160 PG2 est compatible avec les centrales partitionnées. Chaque zone peut être armée et désarmée de façon individuelle, par le même ou par différents utilisateurs, sans tenir compte de l'état des deux autres zones (voir les touches marquées «7» dans la figure «Témoins icônes et touches»).

Le KP-160 PG2 peut être installé au mur à l'aide du socle fourni ou être utilisé comme unité portable. Pour répondre aux diverses normes internationales, le KP-160 PG2 est muni de deux autoprotéctions programmables pouvant détecter l'ouverture du couvercle du compartiment de la pile ou le retrait de l'unité de son socle de montage.

D'autres fonctionnalités du KP-160 PG2 comprennent :

- Une interface utilisateur graphique tactile et intuitive, facile d'utilisation;
- Les employés peuvent utiliser leurs cartes d'accès RFID standard.
- Le badge de proximité ainsi que le code utilisateur saisi,
- Il permet à tous les utilisateurs d'effectuer leurs actions quotidiennes
- La centrale peut être installée dans un endroit discret
- 8 ou 32 unités par système (en fonction du modèle de centrale), adapté pour toutes les installations.
- Des voyants d'état, d'alarme de mémoire, de défaut et prêt.
- Un rappel automatique de pile faible.
- Le rétro-éclairage;
- Bips de temporisation sortie ou d'entrée
- Une espérance de vie prolongée de la pile (pour utilisation typique).
- Bips défaut

1.2 Contenu

Avant d'utiliser votre clavier KP-160 PG2, assurez-vous de disposer de tous les composants nécessaires :

- Appareil à clavier KP-160 PG2
- KP-160 PG2 Guide de l'utilisateur
- Quatre piles alcalines AA de 1,5 V
- Kit de vis et étiquettes
- Capot batterie

2. INSTALLATION

2.1 Insérer la pile

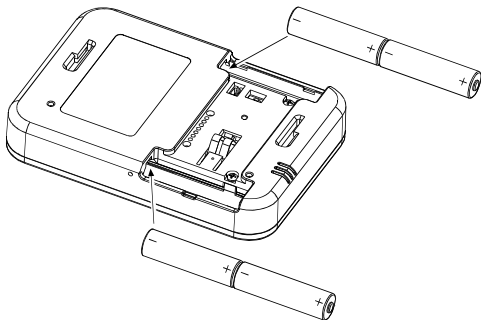

ATTENTION!

Il y a risque d'explosion si la batterie est remplacée par une autre d'un type différent. Après usage, disposez de la batterie selon les instructions du fabricant.

Figure 1 - mise en place des piles

Insérer deux piles de 1,5 V dans chaque logement tout en respectant la polarité.

2.2 Fermeture du couvercle du logement des piles

Installation portable (avec couvercle sans trou de sécurité)

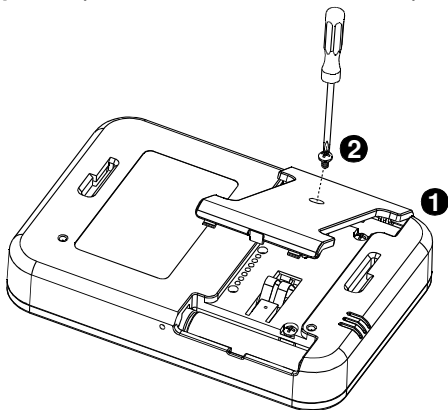

Figure 2 - montage du couvercle de pile (partie a)

Installation murale (utilisation d'un couvercle sans trou de sécurité - voir « A »)

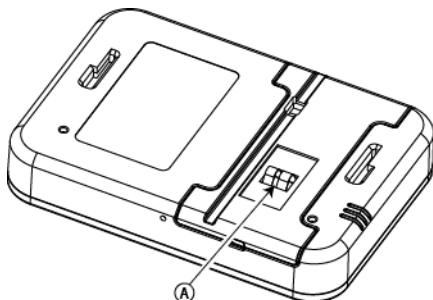

Figure 3 - montage du couvercle de pile (partie b)

A. Autoprotection

2.3 Options d'installation murale

Les options d'installation du KP-160 PG2 sont illustrées dans les figures ci-après.

Installation murale

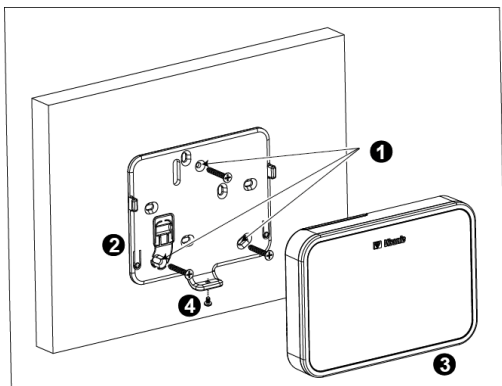

Figure 4a - installation murale

1. Percez 3 trous de montage
2. Mettez le support en place et fixez-le avec les 3 vis
3. Fixez l'unité au support
4. Fixez l'unité à l'aide de la vis

Installation murale avec prise électrique externe

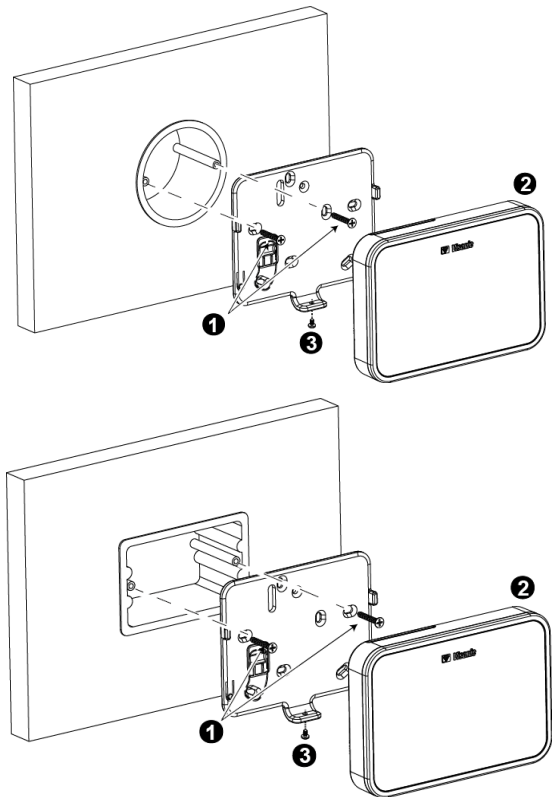



Figure 4b – installation murale avec prise électrique externe

1. Fixez le support avec deux vis comme illustré dans les deux figures ci-dessus.
2. Fixez l'unité au support.
3. Fixez l'unité à l'aide de la vis.

2.4 Enregistrement du KP-160 PG2

Reférez vous au Guide installateur de la centrale PowerMaster et suivez la procédure «02:ZONES/PERIF» du Menu Installateur. Voir la marche à suivre ci-dessous.

Etape	Action	Écran LCD
1	Entrez dans le menu Installateur et sélectionnez «02:ZONES/PERIF»	02. ZONES/PERIF →
2	Sélectionnez l'option «AJOUT NOUV PERIF» Voir la remarque	AJOUT NOUV PERIF → ↓ MODIF PERIF
3	Enregistrez l'appareil en appuyant sur le bouton  (AUX) pendant environ 5 secondes, jusqu'à ce que la LED s'allume comme activé, puis relâchez le bouton, ou entrez le code d'identification à 7 chiffres qui apparaît sur l'autocollant se trouvant au dos de l'appareil	ENREGIS.MAINT → ENTR ID: XXX-XXXX
4	Sélectionnez le numéro de clavier souhaité	K07: Clavier ACL → ID N° 374-XXXX
5	Configurez les paramètres de l'appareil	K07. PERIF CONF
6	Configurez le clavier	Voir partie 2.5

→ faites défiler  et sélectionner 

Remarque : si le KP-160 PG2 est déjà enregistré, vous pouvez en configurer les paramètres avec l'option «Modif Perif.» - voir l'étape 2.

2.5 Configurer les paramètres du KP-160 PG2

Accédez au menu principal  de la centrale PowerMax, choisissez le numéro d'écran tactile que vous souhaitez configurer et suivez les directives de configuration du KP-160 PG2.

Option



Instructions de configuration

Définir quelles autoprotectives seront actives.

Paramètres de l'option : **Désactivez** (par défaut) ; **Ts AP** et **Capot batterie**.

SUPERVISION

Définissez si oui ou non la centrale surveille les messages transmis par le lecteur de badge de proximité.

Paramètres de l'option : **ACTIF** (par défaut) ou **INACTIF**.

Remarque : le lecteur de badge de proximité effectue un essai des communications avec la centrale toutes les 5 minutes (ex.: «signal de supervision») pour vérifier l'intégrité et la qualité de la liaison radio. Si le lecteur de badge de proximité ne rapporte pas un signal supervision au moins une fois dans le temps prédéfini, une alerte «MANQUANT» est lancée. Par conséquent, si vous enlevez le lecteur de badge de proximité des lieux protégés, désactivez la supervision pour éviter les fausses alertes.

Bips ENTRE-SORTI

Définit si les bips de temporisation d'entrée et de sortie son audible, si ils sont désactivés lorsque le système est armé en mode PARTIEL et activé en mode TOTAL.

Paramètres de l'option : **ACTIF**; **INACTIF** (par défaut) et **INACTIF @ Home**.

Bips Défaut

En cas de panne, la centrale émet une série de 3 bips courts toutes minutes. Cette section vous permet de déterminer s'il faut activer ou désactiver ces bips ou s'il faut simplement les désactiver pendant la nuit. Les heures «de nuit» sont définies à l'usine, mais habituellement elles sont entre 8 PM (20 h) et 7:00 AM (7 h).

Paramètres de l'option : **ACTIF**; **INACTIF** (par défaut) et **INACTIF @ Home**.

Volume de l'avert.

Détermine le volume de l'avertisseur.

Paramètres de l'option : **Moyen** (par défaut); **Maximum** et **Minimum**

L'activation de la fonction met l'écran hors tension si aucune touche n'est pressée pendant plus de 10 secondes.

Paramètres de l'option : **Inactif** (par défaut) et **actif**.

Écran Econom.

Remarques :

- 1) Lorsque le menu «**ECRAN ECONOM**» de la centrale PowerMaster est configuré comme «**Actif sur touche**», taper sur l'appareil KP-160 PG2 permet de rétablir l'affichage normal de l'appareil (consulter le guide d'installation du PowerMaster, section 3.5.6).
- 1) Lorsque le menu «**ECRAN ECONOM**» de la centrale PowerMaster est configuré comme «**Actif sur code**», taper sur l'appareil KP-160 PG2 avant de présenter le badge de proximité sur le lecteur permet de rétablir l'affichage normal de l'appareil (consulter le guide d'installation du PowerMaster, section 3.5.6).

TOUCHE (*)

Sélectionnez la fonction de la touche (AUX)  lorsque vous avez appuyé :

Inactif : aucune fonction attribuée à la touche AUX.

État : la centrale affiche et annonce* l'état du système.

Arrêter les bips : La centrale ainsi que les autres périphériques (tels que lecteur de badge de proximité, sirène, etc.) demeurent silencieux pendant le délai de sortie.

Ignorer le délai de sortie : interrompt immédiatement le délai de sortie

PGM : Activez l'appareil connecté à la sortie PGM.

Paramètres de l'option : **Inutilité, état** (par défaut) ; **Arrêter Bips, Annuler délai sortie**; et **PGM**.

* S'applique uniquement aux centrales avec option vocale.







Définir si oui ou non les pannes d'alimentation doivent être signalées.

Paramètres de l'option : **AC déconnecté** (par défaut) et **Connecté CA**.

CONNEXION AC**2.6 Enregistrement des badges de proximité**





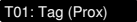







Vous pouvez enregistrer les badges de proximité dans la centrale PowerMax soit avec le l'écran tactile lecteur de badge KP-160 PG2 comme décrit ci-dessous, soit directement sur la centrale PowerMax, comme décrit dans la section correspondante du guide utilisateur ou installateur de la centrale.

A chaque badge de proximité correspond un Code d'utilisateur. Par conséquent, assurez-vous qu'un Code Utilisateur correspondant soit programmé pour chaque badge de proximité enregistré (code «0000» refusé). Par exemple, «T02: Tag <Prox>» doit être affecté à Code Util 2 et «T14: Tag <Prox>» doit être affecté à Code Util 14. L'autorisation de partition de chaque badge de proximité est identique à celle du Code Utilisateur correspondant. Par exemple, si le Code Util 3 est défini sur Partitions 1 et 3, «T03: Tag <Prox>» sera également défini sur Partitions 1 et 3.

Étape	Action	Écran LCD
1	Entrez dans le menu Installateur de la centrale et sélectionnez «02:ZONES/PERIF»	
2	Sélectionnez l'option «AJOUT NOUV PERIF»	 ↓ 
3	Lorsque «ENREGIS.MAINT» est affiché, appuyez sur la touche TOTAL () sur le KP-160 PG2. La touche TOTAL et le badge de proximité PRÉSENT () clignotent.	
4	Approchez le badge de proximité du panneau de commande pendant le délai imparti (5 sec). Si l'enregistrement réussi, l'écran affiche «PERIF ENREGISTRE» et affiche ensuite les détails du périphérique	 

3. UTILISATION DU CLAVIER DE L'ÉCRAN TACTILE

3.1 Armement et désarmement du système





Etape		Opération	Actions de l'utilisateur	Réponse du clavier et du panneau
Facultatif	1	Sélectionnez une PARTITION ⁽¹⁾ (si l'option Zone est activée)	Toute combinaison de 	La touche sélectionnée clignote.
	2	Armer sur TOTAL	 +  ⁽⁴⁾	La touche sélectionnée et l'icône « badge de proximité présent ».  clignotent et vous invitent à présenter votre badge ou entrer votre code.
		Armer PARTIEL	 +  ⁽⁴⁾	
Désarmer (OFF)		 +  ⁽⁴⁾		
Facultatif	3	Armement rapide d'TOTAL ⁽³⁾ (si armement rapide activé).	 ⁽³⁾ (≈ 2 sec.)	Le LED du clavier clignote une fois en rouge pour signaler la transmission de la commande d'armement à la centrale.
		Armement rapide de PARTIEL ⁽³⁾ (si armement rapide activé)	 ⁽²⁾ (≈ 2 sec.)	
Facultatif	4	INSTANT	(Après armement PARTIEL/ TOTAL)  ⁽⁴⁾ ^{(5) (7)}	Le voyant DEL et l'avertisseur sonore indiquent ensuite la réponse du panneau de commande - voir section 3.3, « État du système et indications ».
		MEMOCLÉ	(Après avoir armé TOTAL)  ⁽⁵⁾ ^{(7) (8)}	

Remarques :

- Si les partitions sont désactivées sur la centrale, passez l'Étape 1.
- Si l'option Partition est activée dans la centrale et qu'une partition n'a pas été sélectionnée à l'étape 1, l'étape 2 les active toutes.
- L'armement rapide ne fonctionne que s'il est activé sur la centrale.
- Si l'action ne se termine pas durant la période de clignotement de la touche d'armement sélectionnée, la fonction souhaitée n'est pas exécutée.
- Appuyez sur la touche INSTANT durant le délai d'attente maximum de 8 secondes après l'étape précédente. Ceci effacera le délai d'entrée de la session d'armement en cours.
 - L'option INSTANT est uniquement disponible si elle est supportée par la centrale PowerMaster (voir le guide d'installation de PowerMaster).



6. Pour activer l'option MEMOCLE, appuyez sur la touche MEMOCLE maximum 8 secondes après l'étape précédente.
7. L'option MEMOCLE est uniquement disponible si elle est supportée par la centrale PowerMaster (voir le guide d'installation de PowerMax). Vous pouvez utiliser les options d'armement MEMOCLE et INSTANT l'une après l'autre. L'ordre importe peu.
 - Les options MEMOCLE et INSTANT ne peuvent être activées que pendant la temporisation de sortie.
 - Lorsque les options MEMOCLE et INSTANT sont activées, une icône en forme de petit cercle s'allume dans la partie supérieure droite de l'icône représentant MEMOCLE et INSTANT.

3.2 Déclenchement des alarmes

Alarmes	Actions	Réponse	Remarques
Urgence	 (≈ 2 sec.)	Voir partie 3.3.	Le KP-160 PG2 émet un bip lorsque vous appuyez sur les icônes Incendie ou Urgence. Le KP-160 PG2 transmet la commande après avoir appuyé sur la touche pendant environ 2 secondes.
Alarme Incendie	 (≈ 2 sec.)	Voir partie 3.3.	
Alarme Panique	  (≈ 2 sec.)	Voir partie 3.3.	Le KP-160 PG2 émet un bip lorsque vous appuyez simultanément sur les icônes Incendie et Urgence. Le KP-160 PG2 transmet la commande après avoir appuyé sur les touches pendant environ 2 secondes.





3.3 État du système et indications



Lors de l'exécution d'une commande, la LED du lecteur de badge de proximité («30» de la figure «Témoins icônes et touches») émet un clignotement rouge pour valider la transmission de la commande à la centrale. Si l'opération **réussit**, la LED verte s'allume brièvement et un son «**mélodie joyeuse**» retentit. Si l'opération **échoue ou ne peut pas être exécutée**, par exemple, lorsque le système n'est «pas prêt», la LED rouge est allumée fixe et une «**mélodie triste**» retentit.

Indication du vibreur sonore	Signification des voyants lumineux	Réponse de la centrale
 Son (joyeux) de succès	VERT momentané	Réussite : L'opération est une réussite totale
 Son triste (échec)	ROUGE momentané	Echec : échec de l'opération, ou vous avez appuyé sur une mauvaise touche
Aucun	Aucun	Pas de communication : Le panneau de contrôle ne répond pas.

Voyants d'armement











Le tableau ci-dessous répertorie les voyants des icônes d'armement et leur définition.











Voyants icône	Voyants d'armement
	ARMÉ TOTAL
	ARMÉ PARTIEL
	DÉSARMÉ
 Chaque icône apparaît l'une après l'autre	TEMPO SORTIE
 L'icône «badge de proximité actuel» et la touche DÉSARMÉ clignotent simultanément	DÉLAI D'ENTRÉE

Si les partitions sont activées, l'état de la première partition est indiqué par l'allumage de la touche correspondant à la partition une , l'état de la deuxième partition est indiqué par l'allumage de la touche correspondant à la partition deux . L'état de la troisième partition est affichée de la même manière.

Recommandations générales

Les indications Prêt/Pas prêt, Mémoire d'alarme, Panne et Pile faible sont fournies par les voyants du tableau suivant :

Numéro	Indication ^[1]	Signification
1		Indique à l'utilisateur d'afficher le budget de proximité RFID ou d'entrer le code pour lancer une commande.
2		Contrôle du volume.
3		Le système est NON PRÊT; l'une des zones n'est pas sécurisée. Vous ne pouvez pas armer le système tant que la zone n'est pas sécurisée ou éjectée.
		Le système est PRÊT, mais une ou plusieurs zones sont éjectées.
	Aucune indication	Le système est PRÊT et toutes les zones sont sécurisées.
4		Numéro de zone éjectée () ou ouverte ()
		Numéro d'unité PGM sélectionnée.
		Niveau de Volume.
5		Mode PGMcontrol.

Numéro	Indication ^[1]	Signification
11		Le système est armé en mode MEMOCLE.
12		Les bips de sortie sont désactivés. Ce mode se désactive à la fin du délai de sortie. ^[2]
16		Le système est armé en mode INSTANT.
21		Le système comporte un message en attente.
22		La centrale est actuellement en «MODE INSTAL» ou «MODE UTIL».
23		Mémoire/alarme de zone ou du système.
24		La partition ou le système est en panne; le défaut doit être contrôlé et supprimé. ^[3]
25		Echec CA sur l'appareil KP-160.
26		Panne de communication : Le KP-160 PG2 est hors de portée de la centrale ou n'a pas reçu de signal d'accusé de réception d'une commande de la centrale.
27		Indique que la pile du périphérique KP-160 PG2 est faible et doit être remplacée (voir section 2.1).

[1] Le voyant touche s'affiche après le premier clignotement de la DEL rouge clignote indiquant la DRE (demande de renseignements d'état).



[2] Fonctionne uniquement durant le délai de sortie.

[3] Voir parties relatives dans le Guide utilisateur et le Guide installateur de la centrale.

[4] S'il s'agit de plus d'une indication d'état à la fois, les touches s'affichent simultanément.

Témoins d'état des zones

Pour afficher les numéros de zone des détecteurs inscrits comme état NON PRÊTE () ou

ISOLEE () , appuyez plusieurs fois sur la touche 8  . À chaque pression de la

touche 8  , le numéro de la zone suivante apparaît sur l'afficheur N° de zone (marqué «4» dans la figure «Témoins icônes et touches»).

Pour visualiser les numéros de zone attribués à une division, appuyez sur le numéro de la

division souhaitée ((P1) / (P2) / (P3)) suivie de la touche 8  . À chaque pression de la

touche 8  le numéro de zone suivant attribué au numéro de la division sélectionnée apparaît sur l'afficheur N° de zone.

Remarques :





Une zone ISOLEE et NON PRÊTE s'affiche comme ISOLEE ().

Lorsque «00» apparaît sur l'afficheur N° de zone, cela indique l'état NON PRÊT du système d'alarme qui n'est pas lié à un détecteur; par exemple, «autoprotection ouverte» d'un clavier ou de la centrale.

Si toutes les zones sont PRÊTES et «non isolée», le bouton  8 est désactivé.









3.4 Ejections des Zones





Une zone peut être éjectée en appuyant sur la touche  8 jusqu'à ce que le numéro de zone s'affiche sur l'afficheur Numéro de zone (marqué «4» dans la figure «Indications des icônes et touches») suivi de la touche  3.

Remarque : l'éjection de zone à partir KP-160 PG2 ne peut être effectué que si l'option d'éjection a été activée sur la centrale (voir le guide de l'installateur PowerMaster à la section 3.5.2 - «Configuration des procédures armer/désarmer et sortie/entrée»).



3.5 Contrôle des appareils d'automatisation domestiques

Pour configurer les fonctions de sortie de PGM, appuyez sur la touche correspondante comme il est décrit ci-dessous. Reportez-vous aux chapitres correspondants du guide de l'installateur de la centrale (menu «SORTIES») et (menu «PLANIFICATEUR»).

Etape		Périphérique PGM en marche	Périphérique PGM éteint	Commutateur d'appareil PGM
1				
2		 [00 à 99]	 [P0 à P9]	 [P0 à P9]
3				

Remarque : Appuyer longuement (pendant plus de 2 sec.) appuyer longtemps (plus de 2 sec.) sur le bouton  lance la fonction X-10 et l'affichage PGM/X-10 (marqué «4» dans la figure «Voyants icônes et touches») lira «01». Appuyer brièvement sur le bouton  lance la fonction PGM et l'affichage PGM/X-10 lira «P0» avec la touche  7. Ce numéro est incrémenté de 1 unité à chaque pression de la touche .

3.6 Autres fonctions

Fonction Output	Actions	Réponse
Fonction AUX		<p>Enregistrement : Appuyer longuement (pendant plus de 5 sec.) jusqu'à ce que la LED verte s'allume, puis relâchez la touche.</p> <p>Revenir aux réglages usine : Appuyer longuement (pendant plus de 7 sec.) pour réinitialiser le KP-160 PG2 avec les réglages par défaut.</p> <p>Annule l'opération en cours : Appuyer brièvement sur la touche</p>
Contrôle du volume		<p>Modifie le niveau de volume à chaque pression sur la touche.</p> <p>Le niveau de volume alterne entre 1, 2, 3 et 0</p>
Neutralisation du signal de sortie		<p>Coupe les bips de sortie; un petit cercle apparaît au-dessus de la touche. Appuyez à nouveau sur le bouton pour annuler la désactivation.</p> <p>Remarque : fonctionne uniquement selon la durée du délai de sortie. Lors d'un autre délai de sortie, les bips de sortie ne sont pas coupés.</p>

ANNEXE A : SPECIFICATIONS

Bande de fréquence (MHz)	Europe et autres pays : 433-434, 868-869 USA : 912-919
Protocole de communication	PowerG
Type de batterie	quatre piles alcalines AA de 1,5 V
Autonomie de la pile	4 ans (en utilisation normale)
Seuil de niveau de pile faible	3,8 V
Source d'alimentation (facultative)	5-12 VDC
Rétro-éclairage	bleu et blanc ou noir et blanc
Température de fonctionnement	0°C à 55°C (32°F à 131°F)
Humidité	Humidité relative moyenne d'environ 75% sans condensation. Pour 30 jours par an, l'humidité relative peut varier de 85 à 95% sans condensation
Dimensions (larg. x long. x prof.)	150 x 100 x 20 mm (5 7/8 x 3 7/8 x 13/16 po)
Poids (y compris les piles et le support)	379 g (0,9 once)
Montage	Montage mural ou sur un bureau
Couleur	Noir ou blanc

ANNEXE B : CONFORMITÉ AUX NORMES

Europe : EN 300220-1, EN 300220-2, EN300330, EN301489, EN60950, EN50131-1, EN50131-3, EN50131-6.

Le KP-160 PG2 est compatible aux exigences RTTE - Directive 1999/5/EC du Parlement Européen et du Conseil du 9 Mars 1999 et à la norme EN50131-1 Grade 2 Classe II.

États-Unis : CFR 47 partie 15

Canada : RSS 210

Tags RFID : ISO-18000-2 (125 kHz)

Les périphériques PowerG intègrent la fonction de communication bidirectionnelle, apportant ainsi de nombreux bénéfices tels que décrits dans la brochure technique. Cette fonctionnalité n'a pas été testée conformément aux normes techniques et ne doit par conséquent pas être incluse dans la certification du produit

Cote de sécurité EN 50131-1 Cote 2

Classe environnementale EN 50131-1 Classe II



A Tyco International Company

EMAIL: info@visonic.com

INTERNET: www.visonic.com

Guide de l'utilisateur du KP-160 PG2 avec pavé numérique, D-303760 (Rev 0, 3/13)

Translated from D-304456 Rev 0

GARANTIE

Visonic Limited (le <fabricant>) garantit ce produit (le <produit>) exclusivement à l'acheteur d'origine (l' <acheteur>) et uniquement contre les défauts de fabrication et les vices de matériel sous des conditions d'utilisation normale pour une période de douze (12) mois à compter de la date d'expédition du fabricant.

Cette garantie est absolument subordonnée au produit ayant été correctement installé, entretenu et exploité dans des conditions d'utilisation normale, conformément aux consignes d'installation et aux directives d'exploitation recommandées par le fabricant. Selon le point de vue du fabricant, les produits rendus défectueux pour toute autre raison, comme une mauvaise installation, le non-respect des consignes d'installation et des directives d'exploitation recommandées, la négligence, les dommages intentionnels, un mauvais usage ou le vandalisme, les dommages accidentels, la modification ou la falsification, ou une réparation effectuée par une personne autre que le fabricant, ne sont pas couverts par cette garantie.

Le fabricant n'affirme pas qu'il est impossible de compromettre ou de contourner le produit, que le produit empêchera les décès et (ou) les lésions corporelles, les dommages aux biens résultant d'un cambriolage, d'un vol, d'un incendie ou autrement, ni que le produit fournira un avertissement ou une protection suffisante dans tous les cas. Le produit correctement installé et adéquatement entretenu réduit uniquement le risque que de tels événements se produisent sans avertissement; il ne s'agit pas d'une garantie ou d'une assurance que de tels événements ne se produiront pas.

LA PRESENTE GARANTIE EST EXCLUSIVE ET REMPLACE FORMELLEMENT TOUTE AUTRE GARANTIE, OBLIGATION OU RESPONSABILITE, QU'ELLES SOIENT ECRITES, ORALES, EXPRESSES OU SOUS-ENTENDUE, Y COMPRIS TOUTE GARANTIE DE VALEUR MARCHANDE OU D'ADEQUATION A UN USAGE PARTICULIER, OU AUTREMENT. EN AUCUN CAS, LE FABRICANT NE SERA TENU RESPONSABLE DES DOMMAGES INDIRECTS OU ACCESSOIRES RESULTANT DE TOUTE INOBSERVATION DE LA PRESENTE GARANTIE OU DE TOUTE AUTRE GARANTIE QUE FUSSE, COMME SUSDIT.

Les obligations du fabricant aux termes de cette garantie se résument exclusivement et à la discrétion du fabricant à la réparation ou au remplacement de tout produit, ou de toute pièce de celui-ci, qui peut s'avérer défectueux. Toute réparation ou tout remplacement ne prolonge pas la période de garantie d'origine. Le fabricant n'est pas tenu de se porter garant des frais de démantèlement ou de réinstallation. Pour exercer cette garantie, le produit doit être retourné au fabricant franco de port et assuré. Tous les coûts de fret et d'assurance demeurent la responsabilité de l'acheteur et ne sont pas couverts par la présente garantie.

Cette garantie ne peut être modifiée, variée ou prolongée. De plus, le fabricant n'autorise aucune personne à agir en son nom pour modifier, varier ou prolonger la présente garantie. Cette garantie s'applique uniquement au produit. Tous les produits, accessoires ou toutes les pièces d'un tiers utilisées conjointement avec le produit, y compris les piles, sont couverts uniquement par leur propre garantie, le cas échéant.

LE FABRICANT NE PEUT EN AUCUN CAS ETRE TENU RESPONSABLE DE TOUT DOMMAGE PARTICULIER, INDIRECT, ACCESSOIRE, CONNEXE OU DE DOMMAGES-INTERETS PUNITIFS OU DE TOUTE PERTE, DOMMAGE OU FRAIS, Y COMPRIS LA PERTE D'UTILISATION, DE BENEFICES, DE REVENUS OU DE FONDS COMMERCIAUX POUVANT DECOULER DIRECTEMENT OU INDIRECTEMENT DE L'UTILISATION OU DE L'INCAPACITE DE L'ACHETEUR A UTILISER LE PRODUIT, OU DE LA PERTE OU DE LA DESTRUCTION D'AUTRES BIENS, OU DE TOUTE AUTRE CAUSE, MEME SI LE FABRICANT A ETE INFORME DE LA PROBABILITE DE TELS DOMMAGES.

LE FABRICANT NE PREND AUCUNE RESPONSABILITE POUR LA MORT, LES BLESSURES PERSONNELLES OU LES LESIONS CORPORELLES ET (OU) LES DOMMAGES AUX BIENS OU POUR AUTRES PERTES DIRECTES, INDIRECTES, ACCESSOIRES, IMMATERIELLES OU AUTRES, FONDEES SUR UNE DECLARATION QUE LE PRODUIT N'A PAS FONCTIONNE NORMALEMENT.

Toutefois, si le fabricant est tenu responsable, directement ou indirectement, de toute perte ou de tout dommage découlant de l'application de cette garantie limitée, **LA RESPONSABILITE MAXIMALE DU FABRICANT (S'IL EN EST) NE DOIT EN AUCUN CAS DEPASSER LE PRIX D'ACHAT DU PRODUIT**, qui sera établi en tant que dommages-intérêts liquidés et non comme pénalité; la décision tiendra lieu de recours exclusif et final contre le fabricant.

Au moment d'accepter la livraison du produit, l'acheteur accepte les conditions de vente et la garantie et il reconnaît en avoir été informé.

Certaines juridictions n'autorisent pas l'exclusion ou la limitation de dommages accessoires ou immatériels, de sorte que, dans certaines circonstances, ces limitations peuvent ne pas s'appliquer.

Le fabricant n'assume aucune responsabilité découlant de la détérioration ou du mauvais fonctionnement de tout appareil électronique ou de télécommunication, ou de tout logiciel.

Le fabricant n'est pas responsable de tout dommage ou perte directe, indirecte, accessoire, connexe ou autre, provoquée par une défaillance du produit en raison de produits, d'accessoires, ou de pièces d'un tiers, y compris les piles, utilisés conjointement avec les produits. La présente garantie est exclusive à l'acheteur d'origine et n'est pas cessible.

Cette garantie est complémentaire à, et n'affecte pas vos droits légaux. Toute disposition de la présente garantie qui est contraire à la loi de l'état, de la province ou du pays où le produit est fourni ne s'applique pas.

Avvertissement: L'utilisateur doit respecter la notice d'installation et les directives opérationnelles du fabricant, y compris la mise à l'essai du produit et du système dans son ensemble au moins une fois par semaine, et prendre toutes les précautions nécessaires pour assurer sa sécurité et la protection de ses biens.

2008/01

Armer et à Désarmer le Système

Étape	Opération	Actions Utilisateur	Réponse du Clavier et du Panneau
1	Sélectionnez une partition (si activée)	Toute combinaison de	La touche sélectionnée clignote.
2	Armer TOTAL	+ [present TAG ou entrer le code]	La touche sélectionnée et l'icône «Présenter badge de proximité» clignotent et vous invitent à présenter votre badge. Le voyant LED du lecteur de badge de proximité clignote en rouge une fois pour signaler la transmission de la commande d'armement au panneau de commande. Le voyant LED et l'avertisseur indiquent ensuite la réponse du panneau de commande - voir section 3.3, "État du système et indications".
	Armer PARTIEL	+ [present TAG ou entrer le code]	
	Désarmer (ARRÊT)	+ [present TAG ou entrer le code]	
3	Armer rapidement TOTAL (si activée)	(≈ 2 sec.)	
	Armer rapidement PARTIEL (si activée)	(≈ 2 sec.)	
4	INSTANT	(Après armement TOTAL/PARTIEL)	
	MEMCLE	(Après armement TOTAL)	

Déclenchement des Alarmes

Alarmes	Actions	Réponse	Remarques
Alarme d'urgence	(≈ 2 sec.)	Voir la section 3.3	Le KP-160 PG2 émet un bip lorsque vous appuyez sur les icônes Incendie ou Urgence. Le KP-160 PG2 transmet la commande après avoir appuyé sur la touche pendant environ 2 secondes.
Alarme d'incendie	(≈ 2 sec.)	Voir la section 3.3	
Alarme de panique	(≈ 2 sec.)	Voir la section 3.3	Le KP-160 PG2 émet un bip lorsque vous appuyez simultanément sur les icônes Incendie et Urgence. Le KP-160 PG2 transmet la commande après avoir appuyé sur les touches pendant environ 2 secondes.

Etat des Zones

State of Detector	Actions	Notes
NON PRÊT / EJECTE		À chaque pression de la touche , le numéro de la zone suivante apparaît sur l'afficheur # de zone,

Zone Status when working with Partitions

State of Detector	Actions	Notes
NON PRÊT / EJECTE	 	À chaque pression de la touche , le numéro de zone suivant attribué à la partition sélectionnée apparaît sur l'afficheur # de zone,

Additional PowerG Products

for Your Security and Safety Needs:

**Wireless Fire
Detector with
Internal Siren**



**Wireless
Curtain-type
Detector**



**Wireless PIR/
Pet-immune
Detector**



**Wireless
PIR Camera
Detector**



**Wireless
Indoor
Siren**



**Wireless
Outdoor
Siren**



**Proximity
Tags**



**GSM/GPRS
Communicator**



GUIDE
UTILI
SATEUR

PowerG
Technology for life

Contact Visonic for further information:
Email: info@visonic.com
Tel: +972 3 6456789

 **Visonic**[®]
From Tyco Security Products